



# Des mangeoires:

(Pourquoi? où? Quand? Comment? )



## Pourquoi?

- . En hiver, c'est la faim qui tue les oiseaux, pas le froid.
- . Pour garder une température corporelle entre 40° et 44,4° C, l'oiseau doit manger beaucoup.
- . En hiver, graines et vers sont souvent inaccessibles (surtout en période de froid intense, de neige)
- . En hiver, les journées sont plus courtes... les oiseaux ont moins de temps pour se nourrir.
- . En hiver les oiseaux passent la plus grande partie de la journée à se nourrir et à chercher leur nourriture.

## Où?

- . Les mangeoires (ou la distribution de nourriture) doivent être dans un endroit fixe que les oiseaux prennent l'habitude de fréquenter.
- . Suspendre la nourriture aux extrémités de branches, à la potence d'une mangeoire.
- . Choisir un endroit bien dégagé afin que les oiseaux puissent voir arriver les prédateurs, pas trop loin d'arbres pour qu'ils puissent se percher.
- . Choisir un endroit abrité des intempéries, plutôt ensoleillé.
- . Orienter les mangeoires plutôt vers l'Est ou le Nord.

## Quand?

. Le nourrissage doit être ininterrompu pendant la période froide. Il doit cesser lorsque la nourriture naturelle redevient abondante pour que les oiseaux ne deviennent pas dépendants.

. L'approvisionnement des mangeoires (graines ou autres) doit être fait à heure fixe (plutôt le matin ou en fin d'après-midi)

. Plutôt un seul type de graines par mangeoire (*en cas de mélange chaque type d'oiseau se sert et jette par-dessus bord ce qui ne lui convient pas*)

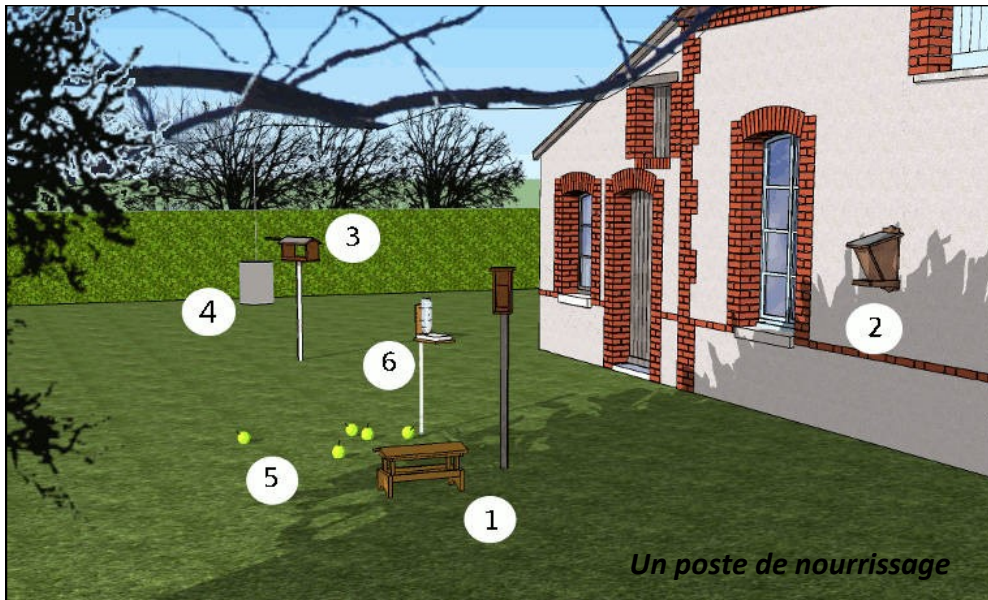

## Comment?

### *Un poste de nourrissage*



. Il peut comprendre:

- une mangeoire à plateau (1) (*graines, graisse, graines diverses*)
- une mangeoire à trémie (2) (*avec différentes graines*)
- une mangeoire couverte avec potence (3)
- des pains de graisse et de graines (4)
- des pommes ou poires blètes (5) (*au sol*)
- un abreuvoir (6) (*indispensable - bac peu profond - de l'eau uniquement...tiède si grand gel... à renouveler régulièrement - interdire possibilité de bain par grand froid en mettant un grillage sur l'abreuvoir*)

# Diététique pour oiseaux

## Des graines

- . **Tournesol** (*très apprécié des pinsons, verdiers, chardonnerets et de la plupart des oiseaux*)
- . **Blé, avoine, millet, chenevis**, (*moineaux, bruants...*)
- . **Cacahuètes (non grillées, non salées)** (*avec leur enveloppe: suspendues aux branches*)  
(*à mettre dans les mangeoires*)

## Des fruits secs

- . **Noisettes** (*sans leur coquille*), **noix, amandes décortiquées**

## Pommes ou poires

### blètes

- . **Jetées sous un arbre** (*refuge en cas de danger*)  
(*merles, étourneaux, grives, verdiers...*)

## Graisses (non salées)

- . De **bœuf, saindoux, lard, gras de jambon...**
- . **Sous forme de pains de graisse et graines** (*à fabriquer - voir recettes*)  
(*à placer dans des mangeoires, dans des filets à suspendre*)



## Ne pas donner

- . **Aliments salés**
- . **Lait**
- . **Pain sec**
- . **Larves de mouche (asticot)** (*résistantes au sucs digestifs, elles peuvent perforer l'estomac des oiseaux*)
- . **Graines de lin** (*réputées toxiques*)



## En petites quantités

- . **Pain, biscottes, riz cuit, pâtes, pommes de terre cuites, croûtes de fromage.**

# Des recettes

## Pain de graisse et de graines

### Préparation pour 1 l:

500g de graisse de bœuf ou de saindoux  
250 g de graines

- Préparez des petits pots (genre pots de yaourts) dans lesquels vous engagez un morceau de fil de fer ou de ficelle au bout de laquelle vous avez fait un nœud.
- Faites fondre la graisse ou le saindoux. Ajoutez les graines (celles de tournesol sont le plus appréciées).
- Remuez pour bien répartir les graines.
- Coulez le mélange dans les pots en maintenant le fil de fer ou la ficelle vertical jusqu'à ce que la graisse fige.
- Laissez refroidir puis démoulez (découpez le pot si nécessaire).



dir



## Cônes de pin

- Disposez le cône près d'une source de chaleur pendant un certain temps pour qu'il s'ouvre.
- Mélangez des graines à de la graisse chaude ou du saindoux.
- Versez le mélange sur le cône ou trempez le cône dans le mélange.
- Laissez refroidir et suspendez à une branche.

## Gâteaux de graines

### Préparation:

200g de graisse de bœuf ou de de saindoux

400g de graines

- Mettre dans un récipient des graines, de la farine d'avoine, des miettes de pain, de gâteaux, des déchets de cuisine.
- Faites fondre de la graisse ou du saindoux et en recouvrir les graines.
- Laissez refroidir.
- Démoulez et disposez « le gâteau » dans une mangeoire de type plateau.

# Les oiseaux présents sur les mangeoires en hiver

(quelques exemples)

Oiseau	Régime alimentaire	Nourrissage à la mangeoire	Type de mangeoire	Fréquentation mangeoire
<b>Pic épeiche</b>	Larves de coléoptères, fourmis, araignées, noyaux, faînes, noix, noisettes,...	Tournesol, graines diverses, graisse, cacahuètes, noix, noisettes,...	Tous types	Très fréquent
<b>Pic vert</b>	Insectes xylophages, larves, fourmis, lombrics, quelques graines, baies, fruits,...		Se nourrit à terre	Rare
<b>Rouge-gorge</b>	Insectes, larves, vers, araignées, baies (mûres, if, lierre, framboise, sureau,...)	Graines, graisse, margarine, restes de viande, miettes	Se nourrit surtout au sol, mangeoire	Très courant
<b>Merle noir</b>	Insectes, larves, lombrics, graines, baies, fruits,...	Fruits, graines, graisses, miettes, baies, noix,...	Se nourrit surtout au sol, mangeoire à plateau	Très fréquent
<b>Roitelet huppé</b>	Moucheron, araignées	Miettes, graisse	Mangeoire à plateau	Exceptionnel
<b>Mésange bleue</b>	Insectes, larves, araignées, fruits, graines, bourgeons	Tournesol et autres graines, graisse, cacahuètes, miettes...	Tous types	Très commune
<b>Mésange charbonnière</b>	Larves, chenilles, pucerons araignées, baies, fruits, pépins, graines, bourgeons,...	Tournesol, graisse, cacahuètes, noix, déchets de viande, miettes	Tous types	Très commune
<b>Sittelle torchepot</b>	Faînes, noix, noisettes, graines, baies, céréales, fourmis, graines de conifères	Tournesol, graisse, cacahuètes, noix, noisettes	Tous types	Très commune

<b>Moineau domestique</b>	Céréales, graines, fruits, insectes, en ville déchets divers	Céréales, petites, graines, miettes	Mangeoires plateaux, couvertes, au sol	Très fréquent
<b>Moineau friquet</b> <i>devenu très rare</i>	Graines, céréales, insectes, larves	Tournesol, grasse, miettes	Tous types	Devenu très rare
<b>Pinson des arbres</b>	<i>En été: insectivore en hiver: graines, céréales, baies, bourgeons,...</i>	Graines tombées au sol, noix et fruits secs, miettes,...	Se nourrit surtout au sol, moins en mangeoires	Très commun
<b>Pinson du nord</b>	Semences, fânes, céréales, baies	Tournesol, céréales, noix, cacahuètes	Tous types	Fréquent par temps froid
<b>Verdier d'Europe</b>	Graines, céréales, bourgeons, pousses,...	Tournesol, céréales, cacahuètes, noix,...	Tous types	Très commun
<b>Chardonneret élégant</b>	Graines, semences de bouleau, d'aulne, de platanes, de conifères, insectes	Tournesol, cacahuètes, petites graines,...	Tous types	Assez fréquent
<b>Tarin des aulnes</b>	Graines d'aulne, de bouleau, d'orme, de plantes herbacées. Insectes au printemps	Cacahuètes, petites graines	Tous types (les préfère rouge)	Assez fréquent
<b>Pie bavarde</b>	Insectes, larves, céréales, fruits, œufs, jeunes oiseaux, petits animaux, charognes..	Pain, graines, noix, déchets de viande...	Mangeoire à plateau	Assez fréquente
<b>Troglodyte mignon</b>	Petits insectes, larves, araignées,...	Miettes	Se nourrit surtout au sol	rare
<b>Grimpereau des bois</b>	Insectes, araignées, petits mollusques		Tronc garni de grasse	Très rare

# Des mangeoires

## Différents types de mangeoires

- . Des mangeoires à plateau
- . Des mangeoires couvertes (avec potence ou non)
- . Des mangeoires à trémie
- . Des mangeoires de fortune
- . Des distributeurs de cacahuètes

Et aussi

- . Des abreuvoirs
- . Des boules ou des pains de graisse

## Conseils de fabrication et entretien

- . Les mangeoires sont soumises aux intempéries: prévoir des matériaux ayant une bonne résistance à l'humidité (résineux: genre mélèze, imputrescible. En cas de contreplaqué, choisir du contreplaqué de qualité « extérieure »).
- . Epaisseur du bois: environ 18 mm
- . Eviter les peintures (sinon badigeonnage à l'huile de lin ou la-sure bio). Sinon choisir des couleurs neutres (vert, brun, etc...)
- . Les mangeoires ouvertes (type à plateau) doivent être réguliè-rement nettoyées des restes de nourriture (risque de maladies)
- . Après chaque saison de nourrissage, ranger les mangeoires à l'abri après nettoyage.

# Mangeoires à plateaux

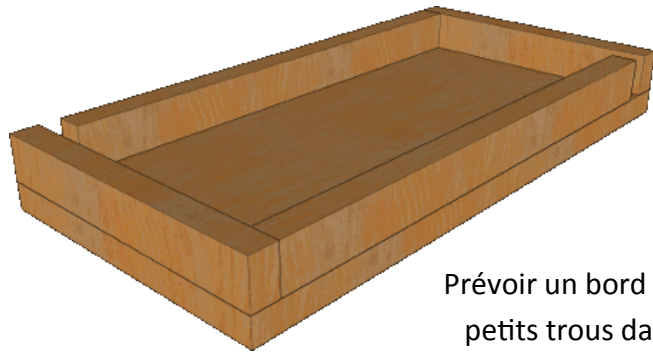

Prévoir un bord plus court et des petits trous dans le fond pour évacuer l'humidité.



A installer au sol ou en hauteur (environ 2 m) pour éviter les prédateurs (chats...)



Mangeoire à plateaux multiples

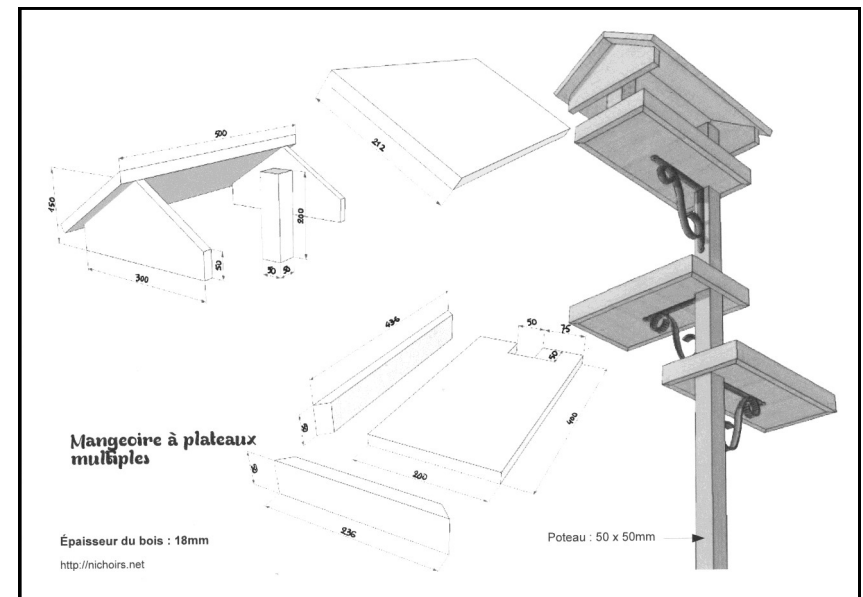



# Mangeoires couvertes

(avec potence ou non)



# Mangeoires à trémie

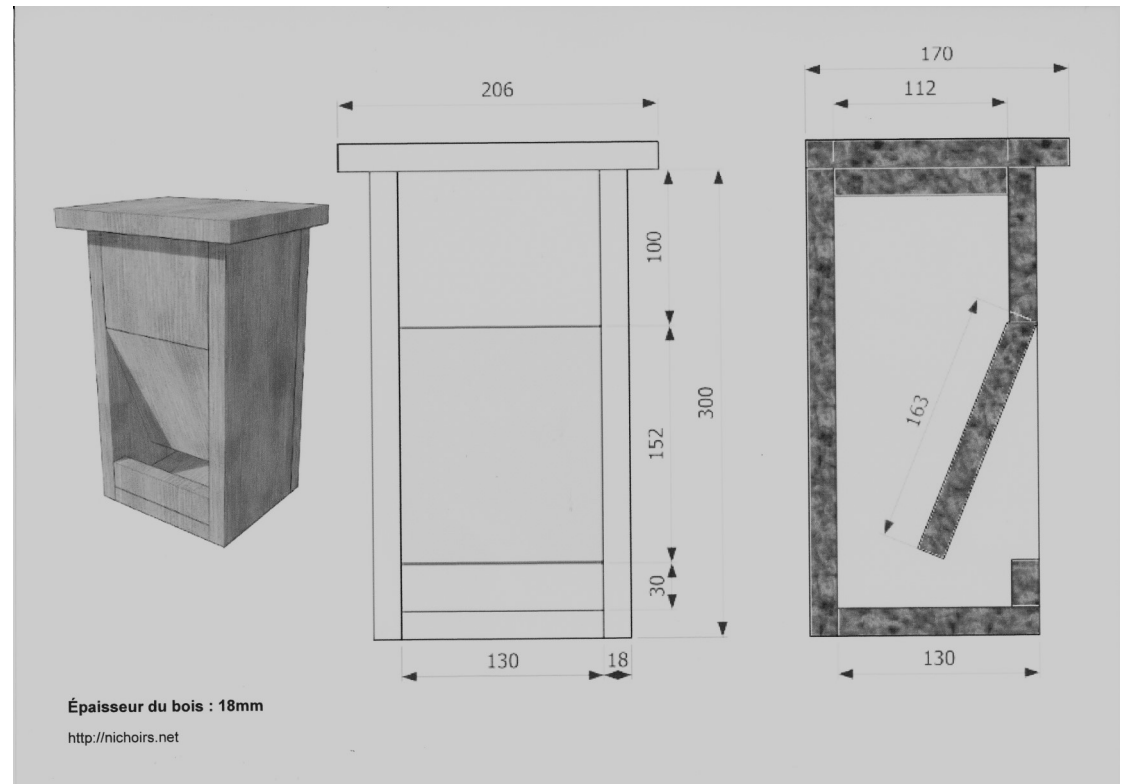

# Mangeoires de « fortune »

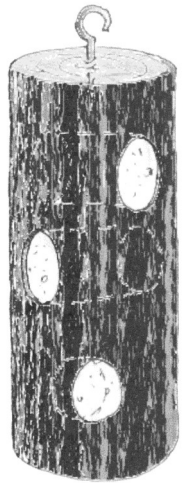

Des trous dans ce rondin sont remplis d'un mélange semblable à celui des pains de graisse.

Pour les pics et les sittelles



Découper 2 fenêtres dans une bouteille plastique.  
Rajouter un perchoir qui traverse de part en part.

**Bouteille mangeoire**



Découper une fenêtre dans une brique de jus de fruit ou de lait.

Rajouter un perchoir qui traverse de part en part.

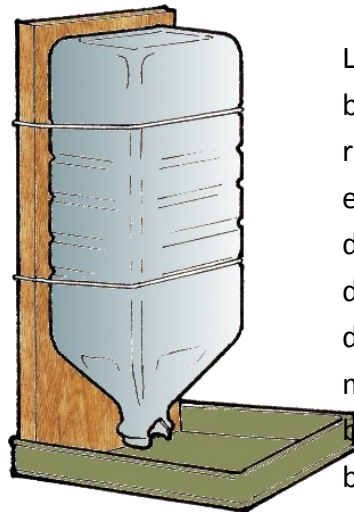

La trémie est une bouteille plastique remplie de graines et retournée au-dessus d'un bac. Une encoche dans le goulot permet de faciliter l'écoulement des graines. Le bac peut être une boîte plastique.

**Mangeoire trémie bouteille**

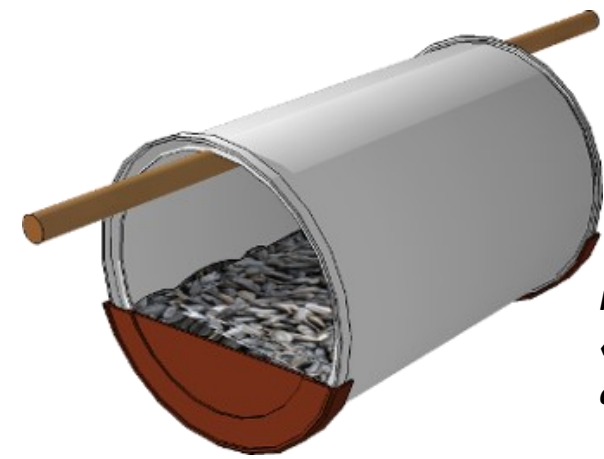

**Mangeoire « boîte de conserve »**

- . Prendre une boîte de conserve avec couvercle plastique.
  - . Découper le fond à l'ouvre-boîte.
  - . Découper le couvercle pour avoir 2 parties du 1/3 du diamètre environ. Les coller sur les extrémités de la boîte (colle au silicone par exemple).
- Suspendre avec une ficelle attachée aux 2 extrémités de la potence.



**Boule de graisse filet**

Pour le filet, récupérer un filet d'emballage de saucisson ou autre.  
Pour la boule de graisse, voir recette.  
(à suspendre à une branche par exemple)



**Mangeoire « pot de fleur »**

La mangeoire cloche est remplie d'un mélange graisse/ graines (voir recette pain de graisse et gâteau de graisse).

La rondelle sert à éviter que le mélange coulé à chaud ne s'échappe par le trou du pot. (le diamètre du trou de la rondelle doit juste laisser passer la ficelle)

Monter d'abord l'ensemble rondin/piton/ficelle qu'on glissera dans le trou du pot)

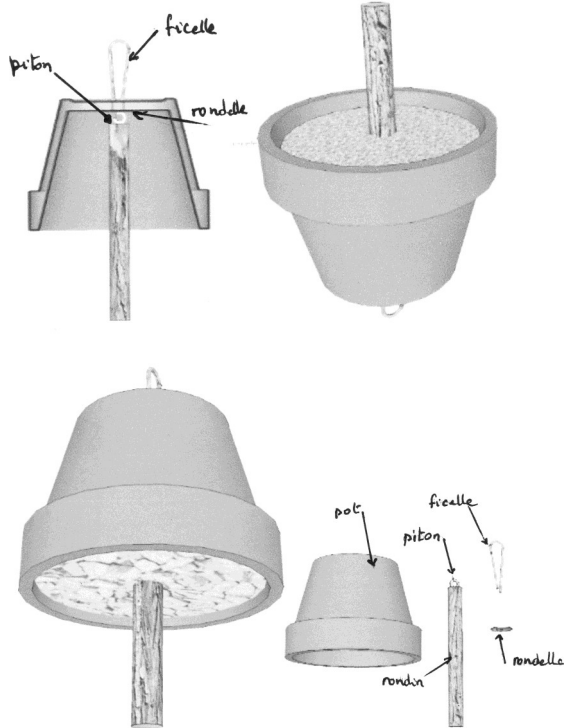

À suspendre



**Abreuvoir lèche-frite qui peut être recouvert d'un grillage par grand froid.**

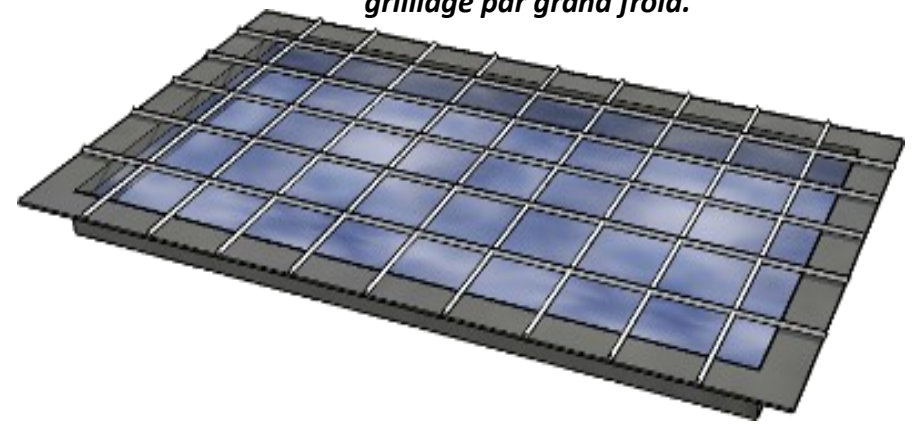

**Distributeurs à cacahuètes (non grillées - non salées)**



# documentation

## Sites internet:

. <http://www.mangeoires.nichoirs.net>

. [www.lahulotte.fr](http://www.lahulotte.fr)

*(la Hulotte - 8, rue de l'église - 08240 Boult-aux-Bois )*

*« le journal le plus lu dans les terriers »*

## Livres:

### **. Le guide ornitho**

*Lars Svensson - Killian Mullarney - Dan Zetterström*

*Editions Delachaux et Niestlé (2010)*

### **. Guide des oiseaux d'Europe**

*R. Peterson - G. Mountfort - P. Hollom - P. Géroutet*

*Editions Delachaux et Niestlé (1971)*

### **. Les oiseaux des jardins et des bois**

*O. Henze - G. Zimmermann*

*Editions Delachaux et Niestlé (1968)*